

topcola[®] therm t2



FICHE TECHNIQUE DU PRODUIT

TOPECA, Lda
Rua D. Nuno Alvares Pereira, 53
2490-114 Cercal – Ourém
PORTUGAL

Tel.: 00 351 – 249 580 070
Fax.: 00 351 – 249 580 079

TOPECA
FÁBRICA DE PRODUTOS PARA CONSTRUÇÃO

geral@topeca.pt
www.topeca.pt

topcola

therm t2

mortiers de montage

colle pour plaques d'isolament thermique



- avec fibre

utilisation

Colle monocomposant adéquat pour coller et lisser les plaques d'isolement thermique (polystyrène expansé -EPS), laine de roche (MW), matériaux isolants naturelle (plaques de liège par exemple - ICB).

Système appliqué dans les habitations individuelles ou collectives (industrie, commerces, résidences).

Application in intérieure ou extérieure.

support

- Maçonnerie de parpaings ou de briques;
- Béton;
- Enduit de ciment;
- Plaques d'Isolament Thermique (EPS, Liège et Laine de roche).



topcola therm t2

colle pour plaques d'isolation thermique

mortiers de montage

recommandations

Ne pas appliquer sur support friable ou peau résistant.

Protéger les zones supérieures de la façade, en utilisant des capes de protection.

Ne pas appliquer sur surface horizontale ou avec une inclinaison inférieure à 45°.

Dans les situations de murs enterrés, l'isolation doit être appliqué tel que décrit dans les points singuliers.

Ne pas appliquer en plein soleil, sous la pluie, vent fort, sur des supports gelés ou risque de gel dans les premières 24 heures après l'application.

Les joints doivent être minimisés pour éviter les ponts thermiques et la condensation.

Sur les surfaces de maçonnerie ou d'irrégularités majeures appliqué la colle par bandes périphériques et transversales .

Sur les support revêtus d'un enduit ciment est recommandé de coller en continu avec une truelle crantée.

Si vous utilisez par collage continu doit être placé 4 chevilles/m² appliquant ces avec la colle est encore fraîche. En collage pour bandes périphériques, il est souhaitable d'augmenter le nombre de chevilles pour les 6 à 8/m², qui sont placés après la colle séchée.

Après avoir positionné la cheville au nu de l'isolant, frapper la tête de la cheville avec un maillet en caoutchouc.

Dans locales exigeant une plus grande résistance aux chocs en étant soumis à une action mécanique (chocs et impacts), tels que les lieux publics devraient choisir d'utiliser des plaques de haute densité d'isolation et collé avec Topcola Therm T3 ou Topcola Therm T1.

Dans les endroits soumis à des chocs devraient améliorer le système avec double couche de fibre de verre du réseau 160g/m² mettre jusqu'à 2 m de haut.

Ne pas effectuer l'isolation des murs extérieurs avec humidité par capillarité, car cela permettrait de déterminer une augmentation de la charge d'humidité du mur. Dans ce cas, la réalisation de ce système devra être précédée par la création d'une barrière contre l'humidité ascensionnelle (voir traitements humidité). Vous pouvez, cependant, exécutez l'isolant à l'intérieur du bâtiment.

N'utilisez pas de profils en acier galvanisé.

Respecter les joints du support, en utilisant des profils appropriés. Procédez comme décrit dans le traitement des points singuliers).

L'application de l'isolation thermique doit être effectué après un mois de mise en œuvre de la structure (maçonnerie) pour éviter les problèmes d'instabilité ou de séchage.

composition et caractéristiques

Composition:

Ciment, composants minéraux, poudre en dispersion, fibres synthétique et adjuvants chimiques.

Caractéristiques:

Température d'application : 5 – 30 °C

Durée de vie de la pâte : 2-3 heures

Le temps d'attente entre les couches: 1 heure (minimum).

Le temps d'attente pour la dernière couche d'enduit:

Peinture ou revêtements organiques: 12 jours;

Adhésion aux plaques EPS:>0.11 N/mm²

Note: Les résultats obtenus dans des conditions standard. Ces délais peuvent varier en fonction de la température d'application (par exemple, augmente avec la température baisse et à des températures élevées).

couleur

Gris

consommation

6-7 kg/m² pour le collage et finition de la plaque.

conditionnement

Sac de 25 Kg.

Palette avec 48 sacs.

conservation

1an à partir de la date de fabrication en emballage d'origine non ouvert et à l'abri de l'humidité.



préparation du support

Éliminer sur-bosse et surépaisseurs. Eliminer les zones friables et moins résistant.

Réparer les fissures, le béton détérioré et leur armure.

Le support doit être solide, plane et propre.

Dans les supports ancien (enduit) pour effectuer un lavage sous pression pour éliminer les revêtements mal adhérent.

Si les éléments ne sont pas plan (1 cm sur la règle de 2 mètres) devrait régulariser les supports.

Le support ne doit pas être mouillé.

application

1º - bien poser le rail de départ

Battre un trait horizontal au bleu à 10 cm du point le plus haut du sol.

Pour les balcons, terrasses, escaliers, le niveau de départ est fixé de 10cm au-dessus du niveau du sol.

Réaliser les coupes de profilés de l'isolation.

Positionner les profilés et le fixer au support, avec un foret adapté pour permettre le passage des chevilles. La fixation ne doit pas être distance de plus de 5 cm de l'extrémité de chaque élément. L'espace entre chaque fixation doit être de 30 cm au maximum.

Laisser un espace de 2 à 3 mm entre chaque profilé pour permettre leur libre dilatation, les joints entre profils doivent être scellés avec du mastic polyuréthane.

Renforce ces points avec treillis de fibre de verre net (4x4 cm).

Murs en contact direct avec le sol doit d'abord être scellée (Topelastic ou Topeca dry Flex) pour une hauteur au-dessus du profil de démarrage pour empêcher l'infiltration d'eau dans le mur.

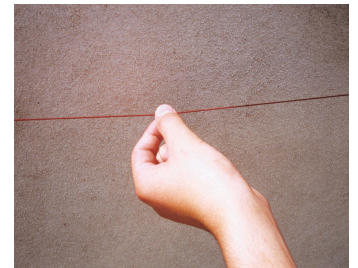

application

2º - la pose des plaques d'isolant

L'épaisseur de la plaque à utiliser doit être définie par le calcul thermique en tenant compte des réglementations en vigueur (règlement des Caractéristiques du comportement thermique dans les bâtiments).

Mélanger mécaniquement Topcola Therm T2 avec environ 6-6,5 Litres d'eau, jusqu'à l'obtention d'une pâte de consistance plastique.

Appliquer la colle par bandes périphériques et transversales, afin de coller les plaques d'isolation. Cette méthode est préférable pour supports irréguliers. Dans les surfaces régulières est plus adapté au collage en continu avec spatule crantée de 8 mm.

Indépendamment de la méthode du collage, doit toujours laisser une trace, sans colle, larges de 2 cm à la limite de chaque plaque afin d'éviter le remplissage des joints.

Si vous utilisez le collage en continu utiliser 4 chevilles/m², l'application de ces chevilles avec de la colle est encore fraîche. En collage périphérique, il est souhaitable d'augmenter le nombre de chevilles pour les 6 à 8/m², qui sont placés après la colle séchée.

Dans les zones de profils de haute altitude devraient être placés horizontalement dans chaque hauteur du bâtiment 5m, pour assurer la stabilité de l'isolant.

Mettre la première rangée de plaque d'isolation en s'appuyant sur le profilé de départ. Faire pression sur les plaques avec une règle, afin de garantir le nivellement de Topcola Therm T2.

Les rangées suivantes doivent être faites du bas vers le haut et avec des joints intercalés en essayant de joindre délicatement les plaques afin d'éviter les ponts thermiques.

Ne jamais faire coïncider une jonction de plaque avec une jonction de rail, les décaler d'au moins 10 cm, tant verticalement et horizontalement. Ils ne doivent pas coïncider les joints entre panneaux d'isolant, avec les joints de support, par exemple les panneaux de béton préfabriqué.

Vérifier que la planéité des plaques en utilisant une règle de 2m.

Il devrait y avoir aucun espace entre les plaques. Sinon, il est nécessaire d'éliminer ces lacunes en les plaques avec une truelle à dents. Cette opération doit être effectuée après un bon séchage de la colle.

Les lacunes en raison de l'irrégularité des plaques et les joints entre les plaques dont l'épaisseur est supérieure à 2 mm doit être rempli avec un matériau isolant et jamais utilisé la colle, pour fixer les défauts ou pour remplir les joints.

Utilisez des chevilles en plastique avec des clous d'une longueur appropriée (voir les accessoires de ce catalogue) afin de fixer les panneaux isolants, comme un système complémentaire de la fixation du collage.

En liaison avec les systèmes caxilharia, seuils et autres projections doivent être un espace de 5mm, il doit être fermé avec un mastic ou du profil approprié.

Dans les angles saillants ou rentrants pour la fixation des plaques assurant la création de collages et de renforcer le réseau de fibre de verre maille (5x5 cm).

Les coins des ouvertures, couper les plaques en "L" pour éviter des fissures supplémentaires, les joints des plaques ne peut jamais correspondre à l'alignement des bords des ouvertures. Ces cartes doivent être correctement fixés par collage et fixation mécanique.

Renforcer tous les angles de coller un vain étalage de la fibre de verre maille (5x5 cm) à un angle faible.



application

3º - recouvrir les plaques d'isolant

L'application de la colle pour recouvrir la plaque doit être effectuée après séchage de la colle (minimum 48 heures) et dans les 4 jours, pour prévenir la détérioration de surface de la plaque et la déformation thermique. En cas de survenue d'une détérioration de la surface des panneaux isolants doivent sable toute la surface avant application du revêtement.

Tous les angles doivent être protégés avec des profils d'angle pour l'isolation thermique (voir section Profils). Collez-les sur l'isolation.

Pour atténuer la surépaisseur, lisser l'mortier pour pression sur le profil.

Pour préparer le revêtement, couper le trame en fibre de verre maille (5x5cm), correspondant à un étage d'échafaudage. Le trame devrait être en fibre de verre de 160 g/m², traitée avec résistante aux alcalis primaires (voir accessoires).

Appliquer une première couche d'un tissu Topcola Therm T2 verticaux suite régler l'épaisseur avec une spatule crantée de 6mm .

Collez le trame de verre de haut en bas avec l'aide d'une spatule métallique lisse. Et de l'étendre sans soufflet (le soufflet jamais éliminer coupé en utilisant le trame). Il devrait être répartie à une distance constante (1,5 mm) de panneaux isolants.

Ne jamais appliquer le trame de verre directement sur le panneau isolant.

Sur les linteaux des portes et fenêtres doivent appliquer un profil avec le réseau d'égouttage. La fonction de ce profil est d'empêcher l'infiltration d'eau et de renforcer le bord.

Pour éviter les fissures dans les collages surcouche trame de verre, environ 10 cm en mettant de la colle entre le trame. Couvrant les angles avec le trame de fibre de verre d'au moins 20 cm au-dessus de la tête du profil de coin.

Après durcissement de Topcola Therm T2 (1-24 heures), appliquer le produit approprié de régularisation, d'une épaisseur moyenne de 1-2 mm afin de ne pas permettre à la vue de trame.

Procéder à la finition lorsque la surface est complètement sèche (12 jours) dans le cas de revêtements: type Rebetop Rebetop Décor et Gran.

Appliquer le primaire approprié selon la finition souhaitée.

Les revêtements doivent être de couleur claire.



Local	Type de Finition	Produits de Régularisation	Produit Finition
Extérieur	Éponge	Tuforte Arear	Peinture de Extérieur de Haute Qualité
	Rustique	Topcola Therm T2	Rebetop Color Rebetop Decor
	Granulé Coloré	Topcola Therm T2	Rebetop Gran
Interieur	Éponge	Tuforte Arear	Peinture Plastique
	Rustique	Topcola Therm T2	Rebetop Color Rebetop Decor
	Granulé Coloré	Topcola Therm T2	Rebetop Gran

topcola therm t2

colle pour plaques d'isolament thermique

mortiers de montage

traitement des points singuliers dans le système d'isolation thermique

Tous les accessoires peuvent être trouvés dans ce catalogue.

début du système d'isolation

- (a) - Début du système d'isolation;
- (b) - Topeca Dry Flex ou Topelastic;
- (c) - Panneaux isolants;
- (d) - Fixations mécaniques;
- (e) - Profil de départ du système d'isolation;

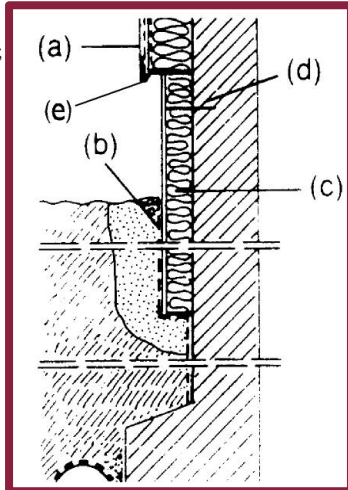

- (a) - Profil de départ de aluminium
- (b) - Profil d'arrêt PVC pour le revêtement

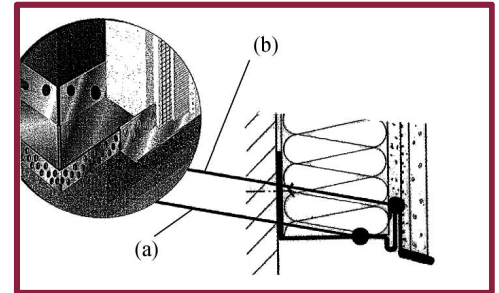

renforcement des articulations de les profils de départ et d'angle

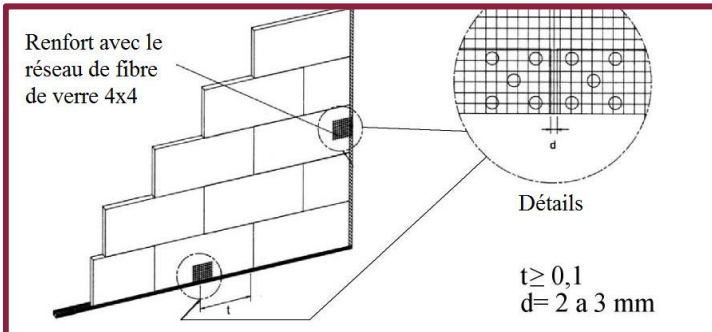

d (mm) = distance entre les profils
 t (m) = distance entre la joint de la plaque et la joint de profil d'épart ou d'arrêt.

système de liaison avec des éléments constructifs

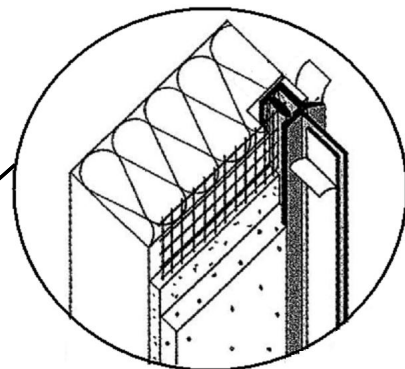
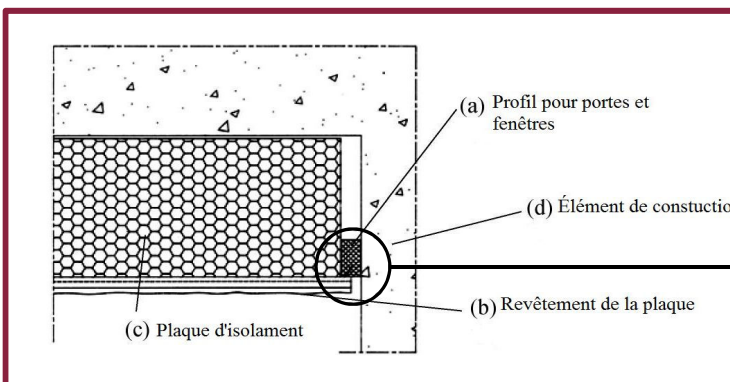

traitement des points singuliers dans le système d'isolation thermique

arrêter le système sur des terrasses et des escaliers

- (a) - Bande calfeutrer / joint de polyuréthane
- (b) - Plaques d'isolament
- (c) - Escalier ou sols de la terrasse
- (d) - Fixations mécaniques
- (e) - Produits de revêtement;

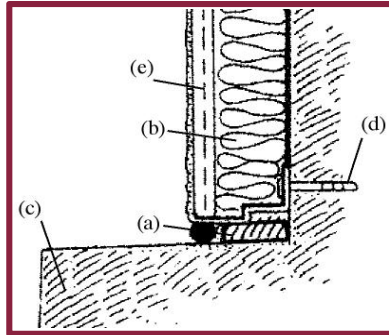

détail avec la grille de ventilation (semblable à du robinet, tubes,)

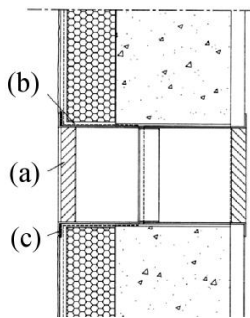

- (a)- Grille de ventilation
- (b) - Fibre de verre pliée
- (c) - Mastic

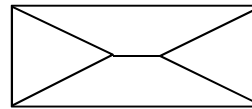

Le réseau de fibre de verre est pliée tout autour après la coupe d'ouverture, conformément au calendrier suivant.

la face inférieure d'une console

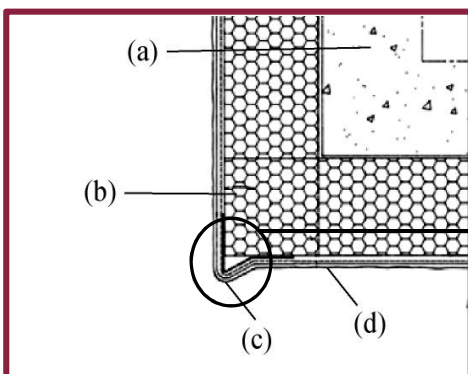

- a) -Structure
- b)- Plaque d'isolation
- c)- PVC profil goutte d'eau
- d)- Revêtement de la plaque (colle + trame de verre+ colle + primaire + enduit)

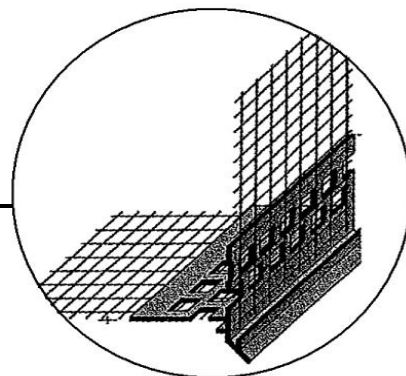

traitement des points singuliers dans le système d'isolation thermique

joint de dilatation structurels

Surface plane

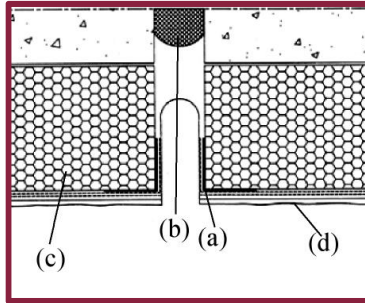

- (a) - Profil de l'expansion pour le revêtement ;
- (b) - Cordon pour les joint;
- (c) - Plaque d'Isolation;
- (d) - Couche de revêtement de la plaque (colle + trame de verre+ colle + primaire + enduit)

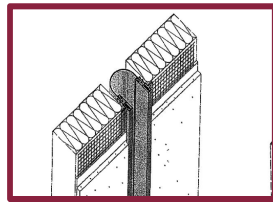

Cunhal interieure

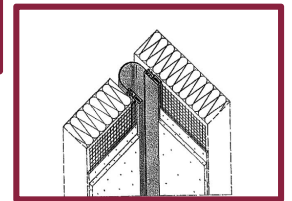
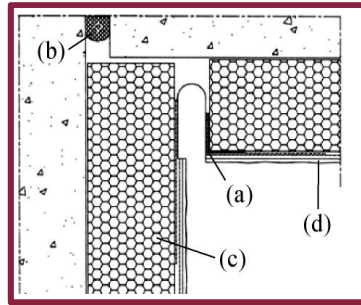

limite supérieure du système (seuil, auvents, arrêt dans un balcon ou terrasse)

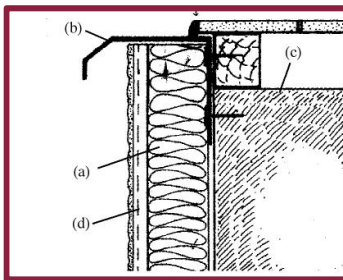

Arrêter le système sur une terrasse ou un balcon avec profilé en aluminium.

- a) Plaque d'isolation;
- b) Profil en aluminium;
- c) Structure;
- d) Produits de revêtement (colle + trame de verre+ colle + primaire + enduit)

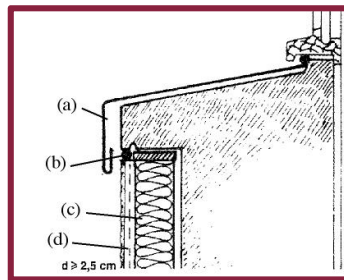

Traitement de renouvellement de support existants.
L'utilisation de profilés en aluminium.

- a) Couverture d'un profil
- b) Bande calafatagem (polyéthylène cordon et mastic polyuréthane
- c) Plaque d'Isolation
- d) Produits de revêtement

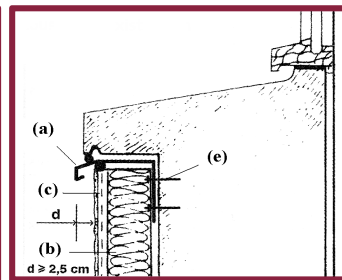

Traitement de renouvellement de support existants.
Fixation mécanique sur la façade du profilé en aluminium.

- a) Profil de couverture;
- b) Plaque d'Isolation;
- c) Produits de revêtement (colle + trame de verre+ colle + primaire + enduit);
- d) Fixations mécaniques;

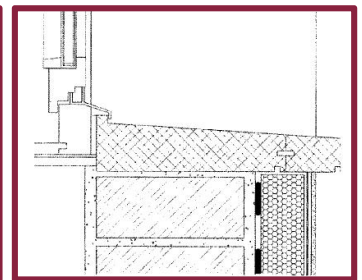

Augmentation de un rebord de pierre

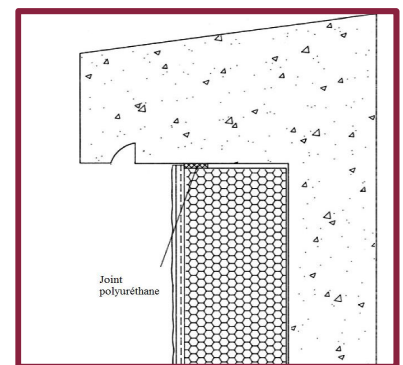

topcola therm t2

colle pour plaques d'isolament thermique

mortiers de montage

traitement des points singuliers dans le système d'isolation thermique

limite supérieure du système (des murs, les terminaux, parapet, pignons, ...)

- a) - Plaque d'isolant;
- b) - Profil / bouchage;
- c) - Produits de revêtement (colle + trame de verre+ colle + primaire + enduit);

